

PXC 250

Transport / Trasporto / Transporte

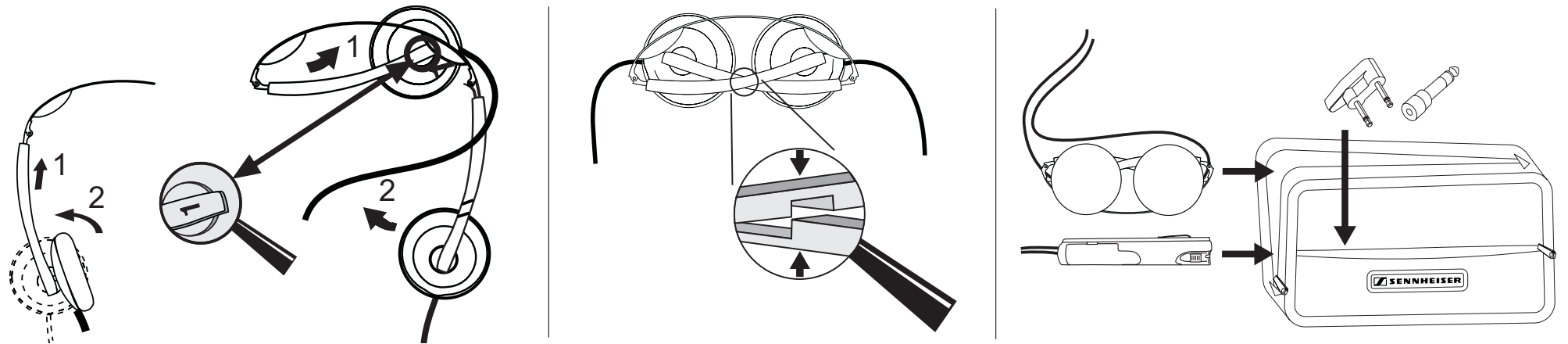

Details: www.sennheiser.com/howtofold

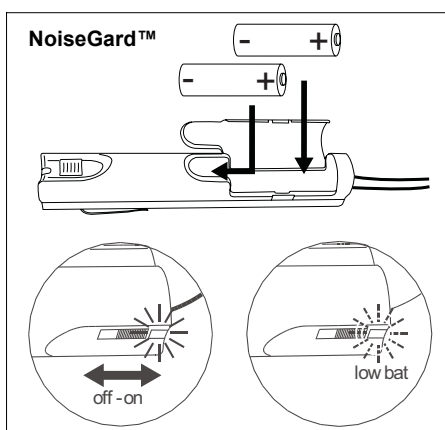

Filter für Aussengeräusche
Active filter for external noise
Le filtre actif pour bruits externes
Filtro attivo dei rumori dall'esterno
Filtro activo de ruidos exteriores

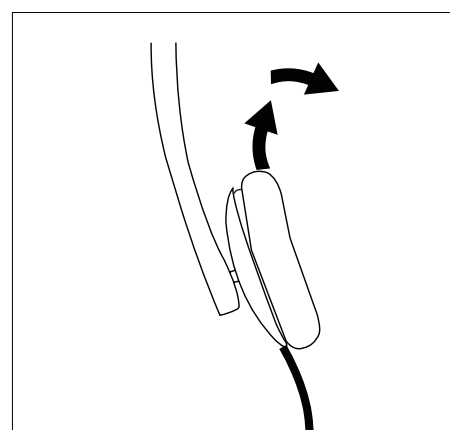

Polster austauschen
Replacing the ear cushions
Remplacement des coussins d'oreille
Cambiare i cuscinetti
Forma de cambiar las almohadillas

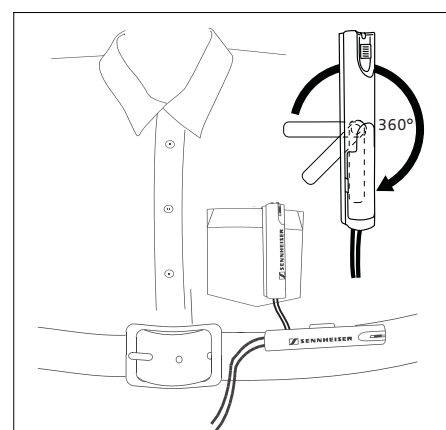

Clip
Grapa

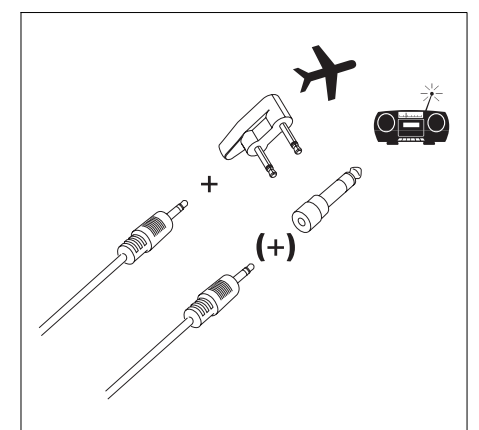

Adapter
Adaptateur
Adattatore
Adaptador

Deutsch - Reisekopfhörer PXC 250

Weniger Stress durch weniger Lärm. Umgebungslärm, z.B. das Motorengeräusch auf langen Flugreisen, trägt viel zu Stress und Ermüdung bei. Der PXC 250 reduziert diesen Lärm durch seine geschlossene Bauweise und seine aktive Lärmkompensation NoiseGard™, die Sie bei Bedarf einschalten (ON). Die NoiseGard™-Technologie wurde von Sennheiser entwickelt und ist heute weltweit in vielen Cockpits im Einsatz.

NoiseGard™ gegen Umgebungslärm

Die aktive Lärmkompensation NoiseGard™ basiert auf dem Prinzip der Auslöschung von Schall im tieffrequenten Bereich durch Gegenschall (phaseninverser Schall). Winzige Mikrofone nehmen dazu den Umgebungslärm auf. Die NoiseGard™-Elektronik erzeugt dann eine Schallwelle, die zum Störschall um 180° phasenverschoben ist - mit dem Ergebnis, dass sich beide Schallwellen gegenseitig annähernd aufheben. Das Musiksignal wird dagegen fast unverändert wiedergegeben.

ACHTUNG: Um Hörschäden zu vermeiden, sollten Sie nicht längere Zeit mit hoher Lautstärke hören. Nicht im Straßenverkehr nutzen!

Es gibt Batterien in unterschiedlichen Qualitäten. Sollten Sie im NoiseGard-Betrieb Knacken, Knistern oder Aussetzer hören, kann das an den Kontaktflächen der Batterien liegen. Bitte reiben Sie dann kurz die Kontaktflächen ab und setzen Sie die Batterien wieder ein.

Lieferumfang

Hörer PXC 250, Klinkenstecker 6,35 mm, Adapter für Doppelmonobuchse 3,5 mm, Etui, Bedienungsanleitung

Technische Daten

Wandlerprinzip (Hörer)	dyn., geschlossen	Nennimpedanz	300 Ω
Audio-Übertragungsbereich (Hörer)	8.....21500 Hz	Klinkenstecker	3,5 mm stereo
Ankopplung an das Ohr	ohrauflegend	Gewicht ohne Kabel	ca. 65 g
Schalldruckpegel bei 1kHz 1 V _{eff}	107 dB (SPL)	Kabellänge	1,8 m
Klirrfaktor bei 1 kHz	< 0,1 %	Garantie	2 Jahre

English - Travel headphones PXC 250

Less stress due to less noise. Ambient noise, such as engine noise on long flights, is a big contributor to stress and fatigue. The PXC 250 reduces this noise thanks to its closed design and its NoiseGard™ noise compensation system, which you can turn on when necessary (ON). The NoiseGard™ technology has been developed by Sennheiser and is now used in many cockpits throughout the world.

NoiseGard™ against ambient noise

NoiseGard™ active noise compensation is based on the principle of cancelling out sound in the low frequency range using counter-sound (inverse phase sound). To do this, tiny microphones record the ambient noise. The NoiseGard™ electronics then create a sound wave, which is phase modified by 180° compared to the noise - which results in the two sound waves almost completely cancelling one another out. The music signal, on the other hand, is played back almost unchanged.

ATTENTION: Avoid using headphones with the volume turned up for an extended period of time. Doing so can damage your hearing. It is advisable to keep the volume at a moderate level at all times. For your own safety, please do not use when driving or cycling.

Use only quality alkaline batteries in your NoiseGard headphones. If, by any chance, during NoiseGard operation, you can hear crackling or sizzling, or if dropouts occur, this can be due to the battery contact areas. If this happens, clean the battery contact areas by rubbing them on a rough surface and re-insert the batteries.

Scope of supply

PXC 250 headphones, 6.35 mm jack plug, adapter for 3.5 mm double mono socket, case, instruction manual.

Technical data

Transducer principle (headphones)	dynamic, closed	Nominal impedance	300 Ω
Frequency response (headphones)	8.....21,500 Hz	Jack plug	3.5 mm stereo
Earcoupling	supra-aural	Weight w/o cable	approx. 65 g
SPL at 1kHz 1 V _{rms}	107 dB	Cable length	1.8 m
THD 1 kHz	< 0.1 %	Guarantee	2 years



PXC 250

Français - Ecouteurs de voyage PXC 250

Moins de stress grâce à moins de bruits. Les bruits environnants, par ex. le bruit du moteur au cours de longs trajets aériens, contribuent à amener beaucoup trop de stress et de fatigue. Le PXC 250 réduit ces bruits grâce à sa structure fermée et sa compensation active des bruits NoiseGard™, que vous pouvez activer en cas de besoin (ON). La technologie NoiseGard™ a été développée par Sennheiser et est aujourd'hui utilisée dans le monde entier dans de nombreux cockpits.

NoiseGard™ contre les bruits environnants

La compensation active des bruits NoiseGard™ est basée sur le principe de la suppression des sons complexes en basse fréquence grâce à des contre-sons (sons à phases inversées). Des microphones minuscules captent à cet effet les bruits environnants. L'électronique NoiseGard™ génère ensuite une onde sonore dont la phase est décalée de 180° avec le son parasite - cela provoque la quasi-suppression mutuelle des deux ondes sonores. Le signal musical est en conséquence rendu pratiquement sans être modifié.

AVERTISSEMENT: Evitez d'utiliser le casque à fort volume de façon prolongée, vous risqueriez de provoquer des lésions irréversibles de votre système auditif. Il est recommandé de maintenir le volume à un niveau modéré. Pour votre propre sécurité, n'utilisez pas le casque en conduisant ou à bicyclette.

Employez uniquement des piles alcalines dans votre casque NoiseGard. Si, pendant l'utilisation du NoiseGard, vous entendez un grésillement, ou des trous dans la modulation, nettoyez les contacts des piles sur une surface légèrement abrasive

Eléments livrés

Ecouteurs PXC 250, fiche jack 6,35 mm, adaptateur pour monofiche double 3,5 mm, étui, mode d'emploi.

Caractéristiques techniques

Principe du convertisseur (écouteur)	dynamique, fermé	Impédance nominale	300 Ω
Réponse en fréquence (écouteur)	8.....21500 Hz	Jack	3,5 mm stéréo
Couplage oreille	supra-aural	Poids sans câble	env. 65 g
SPL à 1 kHz 1 V _{eff}	107 dB	Longueur du câble	1,8 m
Distorsion harmonique pour 1 kHz	< 0,1 %	Garantie	2 ans

Español - Auriculares de viaje PXC 250

Menos estrés, evitando el ruido. El ruido existente en el ambiente, por ejemplo el ruido de los motores durante largos vuelos, ocasiona gran estrés y cansancio. Gracias a su ejecución cerrada y a la compensación activa de ruidos NoiseGard™, que puede usted conectar en caso necesario (ON), el PXC 250 disminuye el ruido. La tecnología NoiseGard™ desarrollada por Sennheiser se utiliza hoy en día en muchos cockpits.

NoiseGard™ contra el ruido ambiental

La compensación activa de ruidos NoiseGard™ se basa en el principio de la supresión del sonido en la gama de bajas frecuencias por medio de la reducción de sonido (sonido de fase inversa). A tal fin, diminutos micrófonos captan el ruido ambiente. La electrónica NoiseGard™ genera entonces una onda acústica, desfasada en 180° respecto al ruido - de ello resulta que, por efecto recíproco, las dos ondas acústicas se suprimen casi por completo. Por el contrario, la reproducción de la señal musical tiene lugar casi sin modificación alguna.

PRECAUCIÓN: Evitar el uso de audífonos con niveles de volumen alto por periodos largos de tiempo. Hacerlo puede dañar su audición. Es recomendable mantener un nivel de volumen moderado en todo momento. Por su propia seguridad, no lo use mientras conduce o en bicicleta.

Existen baterías de distintas calidades. Si durante el funcionamiento percibiera ruidos de interferencias, zumbido o hubiera interrupciones, podrían estar causados por las zonas de contacto de las baterías. Frote ligeramente las zonas de contacto y vuelva a introducir las baterías.

Volumen de suministro

Auricular PXC 250, jack de 6,35 mm, adaptador para casquillo doble monofónico de 3,5 mm, estuche, instrucciones de manejo

Datos técnicos

Principio transductor (auricular)	dinámico, cerrado	Impedancia nominal	300 Ω
Gama de transmisión de audio (auricular)	8.....21500 Hz	Jack	3,5 mm estéreo
Acoplamiento al oído	sob. el pab. aur.	Peso sin cable	aprox. 65 g
Presión sonora a 1 kHz 1 V _{eff}	107 dB (SPL)	Largo del cable	1,8 m
Factor de distorsión a 1 kHz	< 0,1 %	Garantía	2 años

Italiano - Cuffie da viaggio PXC 250

Meno stress con meno rumore. I rumori ambientali, come il rumore dei motori durante lunghi viaggi in aereo contribuiscono molto allo stress e all'affaticamento. PXC 250 riduce questo rumore grazie alla sua struttura chiusa e al sistema attivo di compensazione del rumore NoiseGard™, attivabile in caso di necessità (ON). La tecnologia NoiseGard™ è stata sviluppata da Sennheiser ed è oggi utilizzata in diverse cabine di pilotaggio.

NoiseGard™ contro i rumori ambientali

Il sistema attivo di compensazione del rumore NoiseGard™ si basa sul principio dell'estinzione del suono nel campo a bassa frequenza grazie ad un controsonno (suono di fase inversa). Minuscoli microfoni catturano a tale scopo i rumori ambientali. L'elettronica NoiseGard™ produce quindi un'onda sonora che viene sfasata di 180° in un rumore di disturbo, con il risultato che le due onde sonore si annullano quasi completamente a vicenda. Il segnale musicale viene invece riprodotto quasi immutato.

ATTENZIONE: I fine di prevenire danni al vostro udito, vi consigliamo di evitare di usare la cuffia ad un volume elevato per un lungo periodo di tempo. E' consigliabile mantenere il volume ad un livello moderato. Per la vostra sicurezza, vi consigliamo di non usare la cuffia mentre siete alla guida di auto e moto.

Esistono batterie di diversa qualità. Se durante il funzionamento in NoiseGard si dovessero avvertire scricchiolii, fruscii o subire interruzioni, questo potrebbe dipendere dalle superfici di contatto delle batterie. Strofinare brevemente le superfici di contatto e inserire nuovamente le batterie.

Fornitura

Cuffia PXC 250, spina jack 6,35 mm, adattatore per doppia presa mono 3,5 mm, astuccio, istruzioni per l'uso.

Caratteristiche tecniche

Omzetprincipe (hoofdtelefoon)	dynamisch, gesloten	Nominale impedantie	300 Ω
Audio-overdrachtsgebied (hoofdtelefoon)	8.....21500Hz	Jackplug	3,5 mm stereo
Koppeling aan het oor	op het oor liggend	Gewicht zonder kabel	ca. 65 g
Geluidsniveau bij 1 kHz 1 V _{eff}	107 dB (SPL)	Kabellengte	1,8 m
Vervormingsfactor bij 1 kHz	< 0,1 %	Garantie	2 jaar

Nederlands - Reishoofdtelefoon PXC 250

Minder stress door minder lawaai. Omgevingslawaai, b.v. het motorgeluid tijdens een lange vliegreis, leidt tot veel stress en vermoeidheid. De PXC 250 reduceert dit lawaai door zijn gesloten bouwwijze en het actieve lawaai-onderdrukkingssysteem NoiseGard™, die u indien nodig kunt inschakelen (ON). De NoiseGard™ technologie werd ontwikkeld door Sennheiser en wordt vandaag wereldwijd ingezet in vele cockpits.

NoiseGard™ tegen omgevingslawaai

Het actieve lawaai-onderdrukkingssysteem NoiseGard™ is gebaseerd op het principe van uitschakeling van geluid in het diepfrequente gebied door het gebruik van "tegenfase" geluid. Daartoe nemen uiterst kleine microfoons het omgevings-lawaai op. De NoiseGard™ elektronica wekt dan een geluidssignaal op, dat exact 180° in fase is verschoven ten opzichte van het stoorsignaal - zodat beide geluidsignalen elkaar bijna opheffen. Het muzieksignaal wordt daarentegen bijna ongewijzigd weergegeven.

WAARSCHUWING: Te lang luisteren met een te hoog volume kan gehoorschade veroorzaken. Niet in het wegverkeer gebruiken!

Er zijn verschillende soorten batterijen verkrijgbaar. Wanneer u in de NoiseGuard-werking gekraak en gekras hoort of het geluid valt weg, kan dat aan de contactvlakken van de batterijen liggen. Wrijf even over de contactvlakken van de batterijen en plaats ze weer in het batterijvak.

Leveromvang

Hoofdtelefoon PXC 250, jackplug 6,35 mm, adapter voor dubbele monobus 3,5 mm, etui, gebruiksaanwijzing

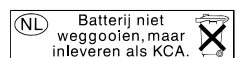

Technische gegevens

Trasduttore (cuffia)	dinamico, chiuso	Impedenza nominale	300 Ω
Risposta in frequenza (cuffia)	8.....21500 Hz	Spina jack	3,5 mm stereo
Adattamento all'orecchio	appoggio sull'orecchio	Peso senza cavo	ca. 65 g
Pressione acustica a 1 kHz 1 V _{eff}	107 dB (SPL)	Lunghezza cavo	1,8 m
Fattore di distorsione a 1 kHz	< 0,1 %	Garanzia	2 anni